

# PRODUKTDDETAILS – MITRA

Stabiles Terminal mit Bondrucker



## DAS MODELL MITRA

Das kompakte MITRA Terminal wird oft in Wartebereichen als Ticketgeber bzw. Aufrufanlage genutzt. Das Modell kann sowohl als Wandterminal als auch freistehend mit Standfuß montiert werden. Über den frontseitigen Zugang werden die verschiedenen Komponenten leicht gewartet.

## Features der Standardausführung

### Eigenschaften MITRA 15"

- 15" Bildschirmdiagonale
- Indoor-Modell
- robustes Gehäuse aus Aluminium & Stahlblech
- geräuscharme Gehäusekühlung
- vandalismusgeschützt (Sicherheitsschloss, Schutzglas)

### Wahl-Komponenten

- Befestigung: freistehend oder wandbefestigt
- Touch: ja/nein
- Höhenverstellbar: ja/nein

## Technische Daten

### Bildschirm

- LCD Display mit LED Backlight
- 4:3 Format mit 1024 x 768 Pixel
- Helligkeit 225 cd/m<sup>2</sup>

### PC System

- integrierter, vollwertiger Windows PC
- Standardversion mit i3 oder i5 (optional Android Digital Signage Player)
- Ausstattung kann an Ihre Anforderungen angepasst werden

### Touch

- Single-Touch
- kapazitive Technologie

### Konnektivität

- LAN

## Maße der Standardausführung

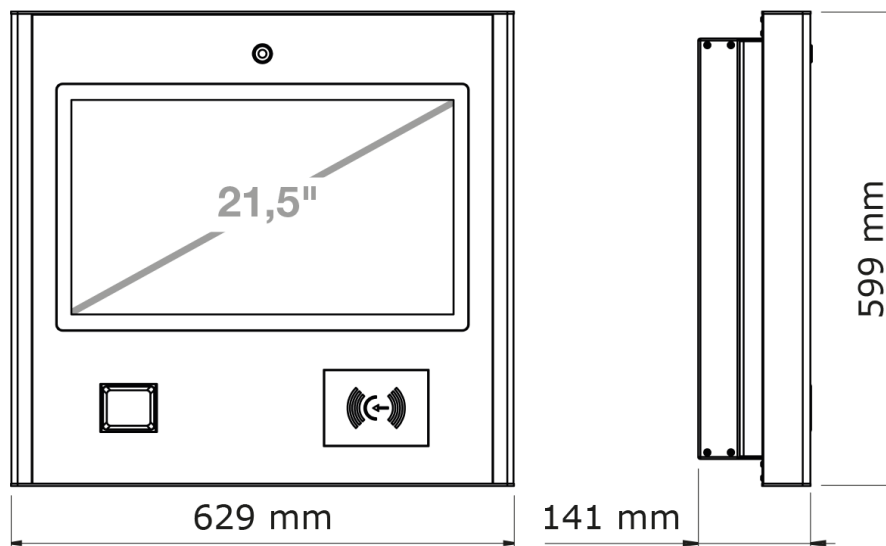

MITRA 22"

## MODELLE & ZUSÄTZLICHE KOMPONENTEN

Das MITRA Kiosksystem ist zusätzlich noch in den Bildschirmdiagonalen 19" und 21,5" erhältlich.

Alle drei Modellgrößen können mit unterschiedlichen Zusatzkomponenten ausgestattet werden. Kontaktieren Sie uns, wenn Sie Informationen zu den Kombinationsmöglichkeiten benötigen.

### Ausstattungskomponenten



#### Farbe / Beklebung

- Farbe des Gehäuses anpassen (Corporate Design)
- Gehäuse durch Beklebung individualisieren (vorübergehend oder dauerhaft)



#### Drucker

- Thermo-Bondrunder



#### Multimedia

- WLAN
- USB Anschluss (extern)
- Barcode-Reader
- Kopfhörer
- Telefonhörer
- mobiles Datenetz (3G / 4G)
- Kartenleser



#### RFID

- NFC / RFID Reader

## Anwendungsmöglichkeiten

Das MITRA Terminal dient in den meisten Fällen als Wartemarken-Dispenser für Behörden, Verwaltungen, Krankenhäuser und andere Einrichtungen.

Auch als Check-in System automatisiert es bspw. die Buchung für LKW Fahrer an Maut-Stationen.

Zusätzlich ausgestattet mit einem Telefonhörer und einer Kamera kann der Besucher per Terminal mit seinem Ansprechpartner innerhalb des Gebäudes kommunizieren.

